

Plasmaschweißbrenner PHW 20 / PMW 20

Plasma Welding Torch PHW 20 / PMW 20

www.plasmatechnik.com

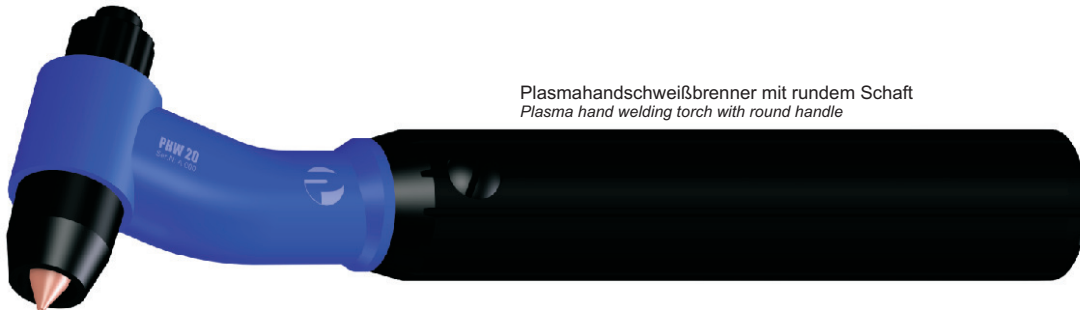

Plasmahandschweißbrenner mit rundem Schaft
Plasma hand welding torch with round handle



Plasmamaschinenschweißbrenner mit langem Schaft
Plasma machine welding torch with long torch barrel



Thermostatventil
Thermostat Valve

Beschreibung:

Sehr kleiner wassergekühlter und somit leistungsfähiger 20A-Mikroplasma-schweißbrenner zum Plasmaschweißen von Folien, Drähten und Sieben aus hochlegierten Stählen, Nickel-, Kupfer- und Titanlegierungen von 0,05mm bis 1mm Stärke.

Da sich der Lichtbogen selbst bei minimalen Schweißströmen äußerst stabil ausbildet, ist diese 20A-Baureihe prädestiniert zum feinfühligem Schweißen von feinsten Drähten und Folien.

Ausführungen:

- Handschweißbrenner mit Rundgriff
- Handschweißbrenner mit ergonomischem Handgriff und Schalter
- Handschweißbrenner mit ergonomischem Handgriff, Schalter und Potentiometer zum feinfühligem Variieren des Schweißstromes während des Schweißens
- Maschinenschweißbrenner (Stiftbrenner) mit rundem Spanschaft

Technische Daten:

Elektrodenkühlung	: indirekt wassergekühlt
Düsenkühlung	: indirekt wassergekühlt
Spanschaft	: PHW 20 : ø25mm Rundgriff oder ergonom. Handgriff PMW 20 : ø20mm
Schweißbare Dicke	: 0,05 bis 1mm
Strombelastbarkeit	: 25A
Einschaltdauer	: 100%
Pilotstrom	: 4-10A
Elektroden ø	: PHW 20 : 1,0mm / PMW 20 : 1,0+1,6mm
Düsen ø	: 0,5 bis 1,2mm
Plasmagas	: Argon
Schutzgas	: Argon, Argon/Wasserstoff, Argon/Helium

Anwendungen : Elektroindustrie, Luft- und Raumfahrt, Kerntechnik, Meßgeräte- und Armaturenbau, Apparatebau, Siebherstellung, Dentallabors u.s.w.

Description:

Very small water-cooled and therefore high performance 20amps-micro plasma welding torch for welding of foils, wires and sieves of high alloyed steels, nickel-, copper- and titanium alloys from 0.05mm up to 1mm thickness.

Because of its very stable arc - even at very small welding currents - this 20A model is predestined for sensitive welding of finest wires and foils.

Designs:

- Hand welding torch with round handle
- Hand welding torch with ergonomic handle and switch
- Hand welding torch with ergonomic handle, switch and potentiometer for sensitive variation of the welding current during the welding process
- Machine welding torch (pencil torch) with round torch barrel

Technical Data:

Electrode Cooling	: indirect water-cooled
Nozzle Cooling	: indirect water-cooled
Torch Barrel	: PHW 20 : ø25mm round handle or ergonom. handle PMW 20 : ø20mm
Weldable Thickness	: 0.05 to 1mm
Max. Welding Current	: 25A
Duty Cycle	: 100%
Pilot Current	: 4-10A
Electrode ø	: PHW 20 : 1.0mm / PMW 20 : 1.0+1.6mm
Nozzle ø	: 0.5 to 1.2mm
Plasma Gas	: Argon
Shield Gas	: Argon, Argon/Hydrogen, Argon/Helium

Applications : Electrical industry, measuring instrument techniques, instrument-making, sieve manufacture, tool making, dental laboratory a.s.o.

Plasmaschweißbrenner PHW 20 / PMW 20
Plasma Welding Torch PHW 20 / PMW 20

Maße / Dimensions:

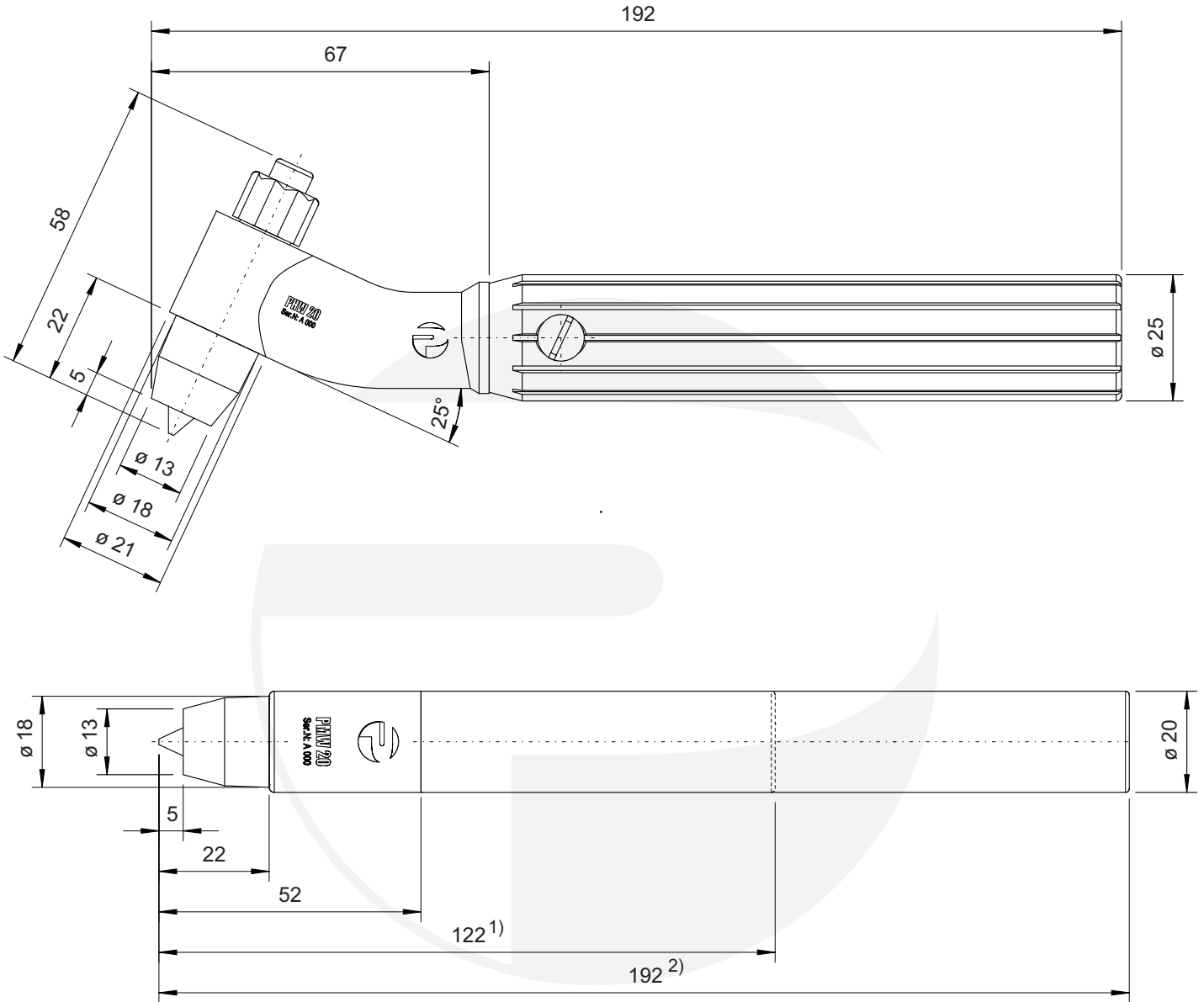

¹⁾ mit kurzem Spannschaft / with short torch barrel
²⁾ mit langem Spannschaft / with long torch barrel



Ausführung mit ergonomischem Handgriff
Model with ergonomic handle

Unser Lieferprogramm

Our product range

www.plasmatechnik.com

Unser Lieferprogramm:

- **Plasmahandschneidbrenner** von 60A bis 300A
- **Plasmamaschinenschneidbrenner** von 60A bis 800A
- **Plasmahandschweißbrenner** von 0,5A bis 250A
- **Plasmamaschinenschweißbrenner** von 0,5A bis 350A
- **Plasma-Roboterschweißbrenner** von 0,5A bis 150A
- **Plasma-Sonderbrenner**
- **WIG-Sonderbrenner** bis 1000A
- **Spezialkühlmittel für Schweißgeräte**
- **Elektrodenschleifgeräte**
- **Schweißtechnisches Zubehör**

Our product range:

- **Plasma hand cutting torches** from 60A to 300A
- **Plasma machine cutting torches** from 60A to 800A
- **Plasma hand welding torches** from 0.5A to 250A
- **Plasma machine welding torches** from 0.5A to 350A
- **Plasma robotic welding torches** from 0.5A to 150A
- **Special plasma torches**
- **TIG special torches** up to 1000A
- **Special coolant for welding equipments**
- **Electrode grinding units**
- **Welding accessories**

© 2010 copyright



Plasmatechnik Markus Colling GmbH & Co. KG
 Gewerbegebiet Wallfeld 2
 66649 Oberthal / Germany
 Tel. ++49 (0) 6854-90929-0
 Fax ++49 (0) 6854-90929-29
www.plasmatechnik.com

WB1000



AMW 250



PMW 350-S180



PMW 350-2

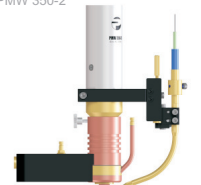

PMW 350



PHW 100-P



PlaTo151-Rob20°



PlaTo151-M

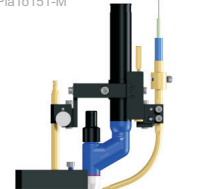

Auszug aus unserem Lieferprogramm / Extract from our product range