

# Plasma-Roboter-Schweißbrenner PlaTo250-Rob20°

Plasma Robotic Welding Torch PlaTo250-Rob20°

www.plasmatechnik.com

## Beschreibung:

Der PlaTo250-Rob20° ist ein äußerst kompakter und gleichzeitig mit höchster Leistungsdichte ausgestatteter Plasma-Roboter-Schweißbrenner mit als Schnellwechseinheit ausgebildeter Mediumschnittstelle. Durch das umfangreiche Zubehör ist er für alle gängigen und die meisten Spezialanwendungen bestens geeignet. Der PlaTo250-Rob20° deckt dank der besonderen Düsenkühlung den Leistungsbereich 1 bis 250A sicher und mit hoher Standzeit der Verschleißteile ab.

## Zubehör:

- Zum Lösen schwierigster Anwendungsfälle sind Düsen mit unterschiedlichen Längen und verschiedenen Austrittswinkeln für den Plasmastrahl verfügbar
- Diverse Gasdüsen mit unterschiedlichen Längen und Öffnungsquerschnitten
- Diverse Schlepplgasdüsen zur Verbesserung des Gasschutzes hinter der Schweißnaht
- Kaltdrahtzuführung zur exakten Zuführung des Schweißdrahtes in den Lichtbogen
- Spezialkühlmittel zur Vermeidung von Elektrolytkorrosion im Schweißsystem. Schont ebenso die Pumpe, das Schlauchpaket und den Kühler

## Technische Daten:

Elektrodenkühlung	: indirekt wassergekühlt
Düsenkühlung	: direkt wassergekühlt
Schweißbare Dicke	: 0,05 bis 8mm
Strombelastbarkeit	: 250A
Einschaltdauer	: 100%
Pilotstrom	: 5-12A
Düsendurchmesser	: 1,0 bis 4,2mm
Plasmagas	: Argon
Schutzgas	: Argon, Argon/Wasserstoff, Argon/Helium

Anwendungen : Automobilindustrie, Apparatebau, Längs- u. Rundnähte, Rohr- u. Flanschverbindungen, Plasmastichlochschweißen mit Kaltdraht, Auftragsschweißungen u.s.w.

## Description:

*Extremely compact and high performance plasma robotic welding torch with quick-change unit for the different media. Because of the wide-ranging accessories this plasma welding torch is suitable for all standard applications as well as for the most of specialized applications. The PlaTo250-Rob20° easily cover the power range from 1 up to 250A due its special designed nozzle cooling. This results in a high life time of the wearing parts.*

## Accessories:

- To solve the most complex welding applications plasma nozzles with various lengths and exit angles for the plasma jet are available
- Various gas nozzles with different lengths and opening cross-sections
- Various trail gas nozzles for better gas shielding behind the weldseam
- Cold wire supply for exact guiding of the wire in the arc
- Special coolant to prevent electrolytic corrosion in the welding system. Saves the pump, the hose package as well as the cooler

## Technical Data:

Electrode Cooling	: indirect water-cooled
Nozzle Cooling	: direct water-cooled
Weldable Material Thickness	: 0.05 to 8mm
Max. Current-Carrying Capacity	: 250A
Duty Cycle	: 100%
Pilot Current	: 5-12A
Nozzle Sizes	: 1.0 up to 4.2mm
Plasma Gas	: Argon
Shield Gas	: Argon, Argon/Hydrogen, Argon/Helium

Applications : Automotive Industry, Instrument-making, Longitudinal and circumferential Seams, Keyhole welding with cold wire, Surfacing a.s.o.

Maße / Dimensions:

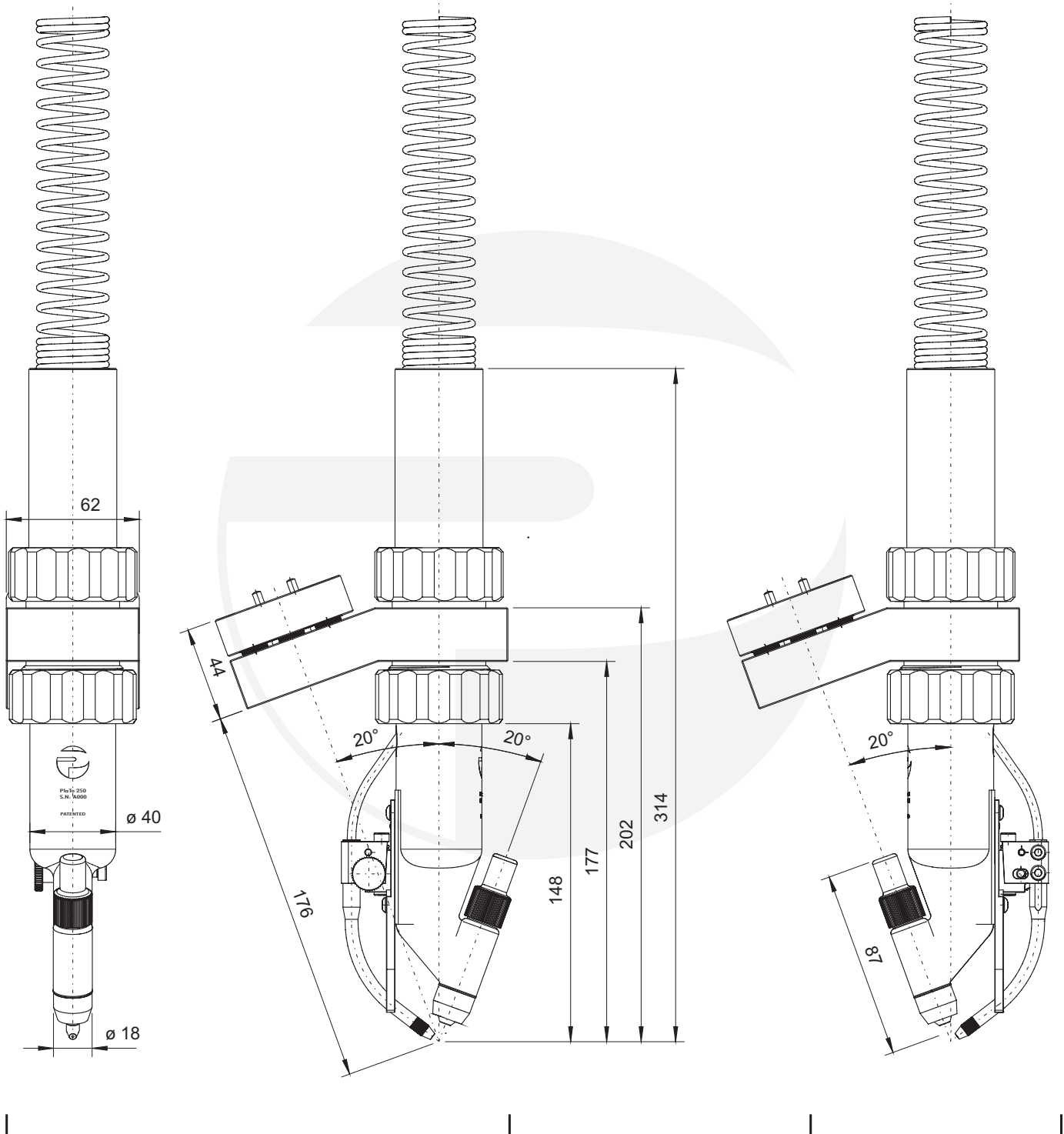

Montiert in 40°-Position zur Roboterachse  
Assembling in 40° position to the robot axis

Montiert fluchtend zur Roboterachse  
Assembling aligned to the robot axis



**Unser Lieferprogramm:**

- **Plasmahandschneidbrenner** von 60A bis 300A
- **Plasmamaschinenschneidbrenner** von 60A bis 800A
- **Plasmahandschweißbrenner** von 0,5A bis 250A
- **Plasmamaschinenschweißbrenner** von 0,5A bis 350A
- **Plasma-Roboterschweißbrenner** von 0,5A bis 150A
- **Plasma-Sonderbrenner**
- **WIG-Sonderbrenner** bis 1000A
- **Spezialkühlmittel für Schweißgeräte**
- **Elektrodenschleifgeräte**
- **Schweißtechnisches Zubehör**

**Our product range:**

- **Plasma hand cutting torches** from 60A to 300A
- **Plasma machine cutting torches** from 60A to 800A
- **Plasma hand welding torches** from 0.5A to 250A
- **Plasma machine welding torches** from 0.5A to 350A
- **Plasma robotic welding torches** from 0.5A to 150A
- **Special plasma torches**
- **TIG special torches** up to 1000A
- **Special coolant for welding equipments**
- **Electrode grinding units**
- **Welding accessories**

© copyright

Auszug aus unserem Lieferprogramm / Extract from our product range

